











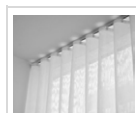

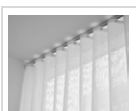



CORTINA ONDA SERENA®

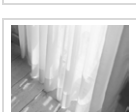
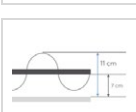

# FICHA TÉCNICA

**Descripción:** Nuestra cortina Onda Serena está inspirada en las cortinas tradicionales, pero cuenta con un novedoso sistema que les da una apariencia moderna y sofisticada. Consiste en un delgado riel de aluminio que tiene incorporado una cinta transparente, la cual se cose a la tela y sirve para darle a ésta una forma especial de ondas tipo ola. La cortina Onda Serena está disponible en un amplio portafolio de telas blackout, telas trasluz y velos. Estos últimos ofrecen un alto nivel de transparencia y permiten un gran paso de luz.

	<b>Material del Riel:</b> Aluminio.		<b>Dimensión del Riel:</b> 5.85m de ancho. 2cm de profundo.		<b>Color del Riel:</b> Blanco. Negro (N/A en riel cordel)		<b>Tipos de Tela:</b> Blackout, trasluz, velos.
	<b>Forma de la Onda:</b> Tipo Ola.		<b>Proporción de Tela</b> Opción 1: Tela al 2.3 Opción 2: Tela al 2.8		<b>Tamaño de la Onda:</b> Al 2.3: 4cm frente, 4cm atrás. Al 2.8: 6cm frente, 6cm atrás.		<b>Sujeción de la Tela:</b> Reata transparente con remaches.
	<b>Tamaño de la Reata:</b> De 25mm para Riel al 2.3. De 50mm para Riel al 2.8.		<b>Color de la Reata:</b> Transparente.		<b>Distancia entre remaches:</b> 10.8cm al 2.3 16.3cm al 2.8		<b>Distancia entre carros:</b> Opción 1: 4.8 centímetros. Opción 2: 6 centímetros.
	<b>Tipos de recogida:</b> a un lado a los extremos al centro		<b>Sistema de Accionamiento:</b> Manual (cordel o bastón) / Motorizado.		<b>Forma Inclínada:</b> No aplica.		<b>Tipos de Motor:</b> 110v Alámbrico, 110v Radiofrecuencia. Baterías RF / Bluetooth.
	<b>Tamaño del bajo:</b> 15 cm / 10cm / 3cm / Filete / Sin Bajo		<b>Espacio mínimo de instalación:</b> 11cm con la tela al 2.3. 15cm con la tela al 2.8.		<b>Unión Intermedia:</b> Si aplica después de 5.80 metros de ancho.		<b>Ángulo 90 grados y riel curvo:</b> Si aplica. Riel cordel ancho máximo 5.80m.
	<b>Ancho mínimo de Fabricación:</b> 30 centímetros.		<b>Ancho máximo de fabricación:</b> 11.80 metros (extremos o centro) 7.00 metros (a un lado manual) 9.00 metros (a un lado motorizado)		<b>Altura mínima de fabricación:</b> 60 centímetros.		<b>Altura máxima de fabricación:</b> 5.50 metros motorizada. 3.70 metros bastón. 3.20 metros cordel en blackout y trasluz. 4.50 metros cordel en velo.
	<b>Repelencia al polvo:</b> Media.		<b>Retardancia al fuego:</b> Sólo telas RF.		<b>Protección UV:</b> Según tejido.		<b>Vida útil:</b> 7 años.

Garantía del producto: 1 año en la tela y en el sistema.

**Importante:** Las telas tienen diferentes comportamientos en la caída. En una Cortina Onda Serena no es posible garantizar una Onda Perfecta.  
Las Cortinas Onda Serena tienen una tolerancia de + o - 1cm en la altura de fabricación.

# INFORMACIÓN IMPORTANTE

[Video Spot Cortinas](#)

## Generalidades:

- Las cortinas Onda Serena tienen una tolerancia de +- (más o menos) 1cm en la altura. No es posible asegurar una medida exacta ya que hay ciertas telas que ceden o se encogen después de la confección.
- **No** es posible asegurar una onda perfecta en una Cortina Onda Serena. Este producto tiene el nombre de Onda Serena y no de Onda Perfecta, y es importante que el distribuidor evite utilizar el término **“perfecta”** ya que puede generar expectativas en el cliente.
- Las cortinas se pueden fabricar con diferentes tipos de bajo: de 15cm, de 10cm, de 3cm, bajo filete y bajo sin confección. No se confeccionan bajos en medidas diferentes (más información en páginas 6 y 7).
- Una leve variación en el tono de la tela puede presentarse en ítems de un mismo pedido o entre pedidos.
- Una leve variación en el tono puede presentarse entre el producto respecto a la muestra.
- Las cortinas en tela **se deben planchar siempre** después de la instalación, ya que las telas se arrugan en el transporte. Se puede usar una plancha a vapor **de buena potencia**, y en algunos casos, especialmente en telas blackout, puede ser necesario utilizar una plancha normal y un producto como “planchi” que ayude a desvanecer las arrugas. Se debe planchar por el frente y se puede dar forma a las ondas con las manos. Si no se planchan, se pueden ver arrugadas y las ondas se pueden ver menos definidas, por lo cual este proceso es indispensable para una buena apariencia del producto. [Video Planchado](#)
- En el Portal, en la sección de Descargas, podrá encontrar las recomendaciones de uso y cuidado de las cortinas Onda Serena. Recuerde que es importante entregar el producto con su etiqueta de garantía, uso y cuidado. [Etiqueta Cortinas](#)

## Confección a 2.3 y al 2.8:

- Al 2.3 significa que por cada metro de riel la cortina lleva 2.3 metros de tela, mientras que al 2.8 significa que por cada metro de riel la cortina lleva 2.8 metros de tela, es decir que con la configuración al 2.8 se utiliza más tela para un mismo ancho, por eso esta configuración tiene un costo mayor.
- Cuando se confecciona una cortina Onda Serena al 2.3, es decir con 2.3 metros de tela por cada metro de riel, por cada dos ondas en la parte superior se hace una onda abajo. Cuando se confecciona al 2.8 las ondas quedan más definidas en el bajo. En las telas livianas las ondas tienen mejor definición, mientras que, en telas pesadas, las ondas de arriba tienden a perderse en el bajo; este efecto se mejora cuando se confecciona la cortina al 2.8.



### Reatas:

- Nuestras reatas son transparentes. Manejamos dos tamaños de reata: de 25mm y de 50mm.
- La reata de 50mm le da un mejor terminado a la onda que la reata de 25mm, ya que al ser más grande la reata de 50mm ayuda a darle forma a la onda.
- El estándar de fabricación de la cortina al 2.3 es con reata de 25mm; la reata de 50mm tiene un recargo en cortinas al 2.3.
- El estándar de fabricación de la cortina al 2.8 es con reata de 50mm. No se maneja reata de 25mm para cortinas al 2.8.



**Reata de 25mm**



**Reata de 50mm**

### Accionamiento:

- Manejamos 3 opciones de accionamiento: **a)** manual con cordel, **b)** manual con bastón, **c)** motorizado. Cada opción maneja su propio riel. Los carros y el sistema interno de cada riel son diferentes.
- El accionamiento con cordel tiene un recargo por metro cuadrado. En el caso del accionamiento con motor, se debe sumar el valor del motor y/o los dispositivos de accionamiento adicionales.
- El cordel permite accionar la cortina desde un punto fijo, mientras que con el bastón el usuario se debe desplazar a medida que va corriendo la tela de la cortina.
- Cuando la cortina es motorizada, la onda que cubre el motor y la onda del extremo contrario, en donde se ubica el carro maestro, son más grandes que el resto de las ondas de la cortina.



**Sistema Bastón**



**Sistema Cordel**



**Sistema Motorizado**

#### **Color de Riel:**

- A partir de Enero de 2025 tenemos disponible el riel bastón y el riel de motorización en color negro, sin recargo, pero es importante tener en cuenta algunas aclaraciones:
- **En riel bastón negro:** el riel, el bastón de 1.20m y 2.20m, los terminales, el cordel + carro + sujetador, el soporte universal y unión intermedia vienen en color negro, pero el bastón de 1.50m, los soportes de pared corto, largo o extensibles solo vienen en color blanco.
- **En riel de motorización negro:** el riel, el adaptador, la polea, los carros maestro y la unión intermedia vienen en color negro, pero el motor, el colgador (que va detrás), los soportes de pared y los soportes extensibles solo están disponibles en color blanco.
- El riel para sistema cordel solo está disponible en color blanco.



**Riel bastón negro**



**Riel motorización negro**



### **Dobladiillos Laterales:**

- Los dobladillos laterales de las cortinas son de un tamaño estándar de 2.5cm de ancho.
- Desde el 18 de Marzo de 2024 se hizo un cambio importante en la confección de las cortinas Onda Serena, el cual tiene como objetivo mejorar la apariencia de la primera y de la última onda de la cortina, al igual que de las ondas centrales cuando la cortina viene en dos cuerpos (recogiendo a los extremos), ya que con la forma como quedan instaladas las ondas hace que se vean mejor definidas. En los siguientes videos puede ver el proceso de instalación:



**Video**  
**Laterales Riel Bastón**



**Video**  
**Laterales Riel Cordel**



**Video**  
**Laterales Riel Motorizado**



#### **Ancho máximo de fabricación:**

- El ancho máximo de fabricación de una cortina es de 11.80m si es a los extremos o al centro, de 7m si es a un solo lado (9m si es motorizada), pero se debe tener en cuenta que después de 5.80m de ancho el riel se envía dividido y se envía una unión que permite instalar los rieles seguidos. Esta unión no tiene costo adicional.

#### **Alturas máximas de fabricación:**

- La altura máxima con bastón es 3.70m. No aplican alturas superiores a 3.70m de altura, ya que el bastón más grande que tenemos disponible es de 2.20m y dificultaría el accionamiento del producto. De 3.705m de altura en adelante, se pueden fabricar, bajo responsabilidad del distribuidor, tiros decorativos con riel bastón, pero se debe tener en cuenta que este es un producto únicamente decorativo y que no está diseñado para tener movimiento, por lo cual no tienen garantía, ya que en caso de mover la cortina el usuario tendría que hacerlo con la mano, exponiendo el producto a un daño prematuro. El distribuidor deberá firmar y enviar el formato de productos por fuera de especificaciones, que está publicado en el Portal. Sin este formato el pedido no se autorizará.
- La altura máxima con cordel es: 3.20m si son telas blackout y traslucidas / 4.50m si son velos.
- La altura máxima motorizada es 5.50m. Alturas mayores a 5.50m motorizadas, se fabrican **sin garantía**, bajo responsabilidad del distribuidor y entendiendo que es muy probable que sea necesario hacer ajustes finales a las costuras y al bajo en el sitio de la instalación, ya que en cortinas de esta medida no podemos hacer un control de calidad total y por lo tanto la altura puede variar **más** de 1cm en general o en algunas partes de la cortina. En estos casos se sugiere siempre solicitar la cortina al **2.8 y bajo sin confección**, para que el distribuidor confeccione el bajo en el sitio y así evitar inconvenientes. El distribuidor deberá firmar y enviar el formato de productos por fuera de especificaciones, que está publicado en el Portal. Sin este formato el pedido no se autorizará.
- Los productos que cubren ventanas hasta el piso pueden sufrir un desgaste prematuro por el uso inadecuado de la escoba y el trapero, que pueden deteriorar el tejido, generar hilos sueltos, desprender las costuras o generar manchas en las telas. Si la tela de la cortina queda arrastrando en el piso, se debe tener en cuenta que hay mayor probabilidad de que la parte inferior de la tela presente un desgaste prematuro y existe un alto riesgo de que la tela se ensucie. Cuando se instala la cortina con la tela arrastrando en el piso se pierde la onda en el bajo.



### Anchos de las telas y Uniones:

- Las telas de cortinas vienen de diferente ancho y esto es importante ya que en ocasiones se deben hacer uniones.
- Las telas de 1.52m y 1.60m de ancho **siempre**, sin importar la medida, se unen para poder cubrir el ancho de la cortina.
- Las telas de 2.80m en adelante se confeccionan de manera atravesada al sentido del rollo para poder cubrir el ancho de la cortina. La tela en el catálogo viene atravesada. Utilizando la tela así, la altura máxima de fabricación de la cortina con un bajo de 15cm es 20cm menos que el ancho del rollo. Para alturas mayores, la tela se debe ensamblar en el mismo sentido del rollo, es decir en sentido contrario a la muestra, y se deben hacer uniones en el ancho.
- En la lista de precios se establecen las alturas máximas para que la cortina se fabrique sin uniones, con un bajo de 15cm, de acuerdo con cada tela.
- Las uniones de las telas se hacen por lo general con fileteadora, por lo cual pueden quedar puntos de luz. En algunas referencias de Blackout las uniones se hacen mediante termosellado; solo las siguientes referencias permiten la unión con termosellado: Fico, Comfort, Rua, Felice; el resto se unen con fileteadora
- Cuando se unen telas, la unión se deja en la onda de atrás para que se note menos. En este caso, se deben hacer cortes a la reata; esto no se nota por la parte de adelante, pero puede verse por la parte de atrás.
- Aunque la unión queda en la parte de atrás a la altura del riel, se puede notar por el frente en casos en los que la tela pierde la onda en la parte de abajo, o cuando la cortina es muy alta.
- Manejamos una opción de hacer un bajo falso. El bajo falso consiste en un tramo de tela que se añade a la cortina simulando el bajo. Esto permite darle mayor altura a la cortina, para que no se tengan que hacer añadidos en la tela. La cortina se fabrica de la altura que se solicita. El bajo falso se hace únicamente con bajo de 15cm, con tela añadida al cuerpo de la cortina. La altura máxima con bajo falso está descrita en una columna de la tabla de precios por cada referencia

Es importante tener en cuenta varias características del bajo falso:

- 1) Solo aplica para telas sin diseño; en la tabla de precios se encuentra una columna donde se puede verificar las telas que aplican con bajo falso y las que no.
- 2) Sólo hacemos bajo falso de 15cm, no hacemos bajos falsos de otras medidas.
- 3) Tiene un recargo sobre el valor de la cortina que está estipulado en la lista de Adicionales.
- 4) Se hace con el ancho del rollo para no generar desperdicio, por lo cual **el bajo quedará con uniones** según el ancho de la tela; estas uniones podrán quedar en la parte de adelante de la onda cuando se instala la cortina.
- 5) La unión del bajo falso con la cortina se hace con fileteadora y la costura queda con una pestaña.

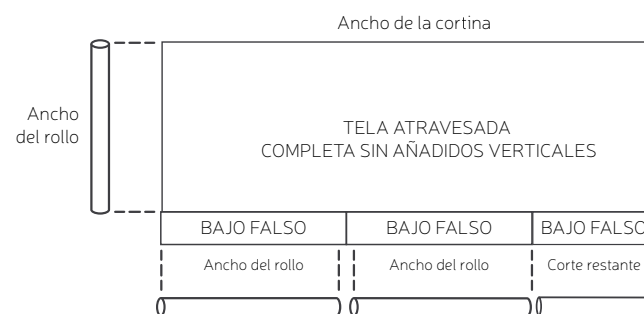



### Bajos:

- Antes del 15 de mayo de 2024 las cortinas se confeccionaban con un bajo estándar de 15cm. De esta fecha en adelante existe la opción para que el distribuidor elija el tamaño del bajo de acuerdo con las siguientes opciones, para cualquier tipo de tela:
  - **Bajo 15cm:** ha sido nuestro estándar de fabricación. El bajo de 15cm le da una apariencia elegante a la cortina.
  - **Bajo 10cm:** es un bajo un poco más pequeño que el de 15cm, sigue siendo elegante, pero permite aprovechar un poco mejor la altura de la tela para no hacer añadidos.
  - **Bajo de 3cm:** es un bajo pequeño que queda de una medida similar a la de los laterales. Permite aprovechar un poco más la altura de la tela para no hacer añadidos.
  - **Bajo filete (0):** la tela se envía de la altura digitada sin ningún bajo, pero fileteada en el borde inferior. Permite aprovechar la altura de la tela al máximo posible y en algunos casos ayuda a mejorar la caída de la tela.
  - **Bajo sin confección:** la tela se envía 17cm más larga de la altura digitada; La tela se envía cortada sin ningún proceso de confección, para que en el lugar de la instalación se le confeccione el bajo que se requiera (máximo de 15cm – de ser necesario se puede cortar la tela). \*Esto se puede llegar a requerir en casos en los que el techo/piso presentan un desnivel muy grande, cuando la cortina es muy alta y no se quiere correr el riesgo de que la altura llegue dispareja, y el distribuidor prefiere en ese caso, confeccionar el bajo en el sitio, con una costurera/o para hacerlo sobre la medida de la ventana.
- La ventaja de fabricar el bajo con una medida inferior a 15cm, es que se puede aprovechar un poco mejor la altura de la tela en casos en los que no se quieran hacer añadidos, teniendo como referencia el bajo de 15cm, con el bajo de 10cm se ganan 5cm adicionales en la altura máxima sin hacer añadidos. Con el bajo de 3cm se ganan 12cm adicionales en la altura máxima sin hacer añadidos, y con el bajo filete se ganan 18cm adicionales en la altura máxima sin hacer añadidos. En la tabla de precios (página 16 y 17) se pone como referencia una columna con la altura máxima sin añadidos con el bajo de 15cm. Para calcular la altura máxima por cada colección de tela, con los otros bajos, se debe sumar a esa altura indicada en la columna, así: Bajo de 10cm: + 5cm / Bajo de 3cm: + 12cm / Bajo filete: + 18cm.

Por ejemplo: Para el caso de la tela blackout Velvet, que viene de 2.80m de ancho, tenemos lo siguiente: en la columna altura máxima sin añadidos con el bajo de 15cm se indica que es de 2.60m. Ahora bien teniendo esta referencia, la altura máxima con los otros bajos es la siguiente:

  - Altura máxima con **bajo de 10cm** sin añadidos es de 2.65m (2.60m + 5cm )      - Altura máxima con **bajo filete** sin añadidos es de 2.78m (2.60m + 18cm )
  - Altura máxima con **bajo de 3cm** sin añadidos es de 2.72m (2.60m + 12cm)
- Una ventaja del bajo de 3cm o del bajo filete en las telas blackout, es que los puntos de luz que dejan las costuras pueden quedar más abajo del guardaescoba.

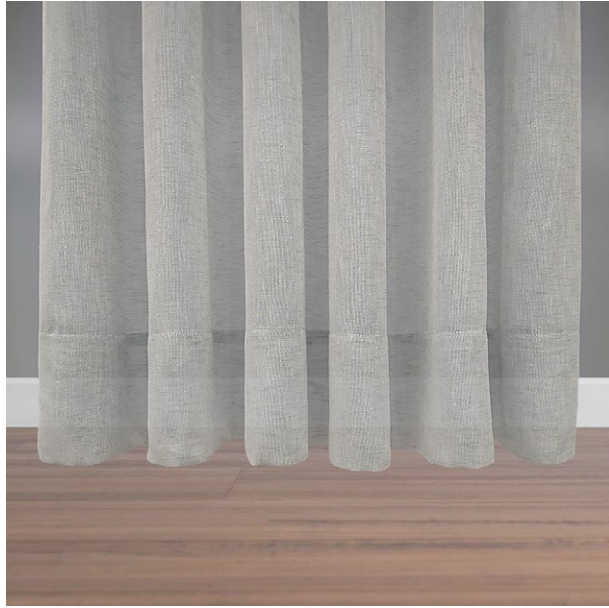

Bajo de 15cm



Bajo de 10cm



Bajo de 3cm



Bajo Filete

Tela Velvet sin realizar planchado



Tela Velvet después de realizar planchado



En estas imágenes se puede ver:

1) La importancia de realizar un **proceso de planchado al finalizar la instalación**. Si bien todas las telas se planchan en el proceso de producción, las telas se arruga en el empaque y pierden la memoria de las ondas. En algunas telas las arrugas del empaque son poco notorias, pero en otras telas el proceso de planchado es fundamental para mejorar la caída de la tela.

2) El efecto del bajo en la caída de la tela. Para ciertas telas como el Blackout Velvet, Rua, y Divano, se recomienda pedir las al 2.8, no al 2.3, y con bajo filete.



### Observaciones sobre Telas Blackout:

- Hay algunas telas Blackout que son 100% Blackout, y otras telas que son entre un 80% y un 90% Blackout, lo cual está especificado en la lista de precios. Estas últimas ofrecen un alto nivel de oscuridad y total privacidad.
- Entre el riel y la tela queda un espacio de 5mm, por donde se filtra la luz. Debe tenerse en cuenta, especialmente en la asesoría y toma de medidas de cortinas en telas Blackout.
- Las costuras en los Blackout dejan pasar puntos luz, estas se pueden notar en las costuras laterales, en la costura superior, en las uniones y en el bajo. Para evitar los puntos de luz en el bajo se sugiere pedir las cortinas con bajo de 3cm para que el bajo quede por debajo del guardaescoba, o con bajo filete.
- Cuando se confecciona una cortina en Blackout al 2.3 las ondas se pueden perder en el bajo. La confección al 2.8 ayuda a que las ondas en las telas blackout se vean mejor.



Detalle puntos de luz en el bajo



### Recogidas y Mandos:

- Las cortinas se pueden fabricar recogiendo a un lado (derecha o izquierda), recogiendo al centro (un solo cuerpo de tela), o recogiendo a los extremos.

Recogiendo a la izquierda

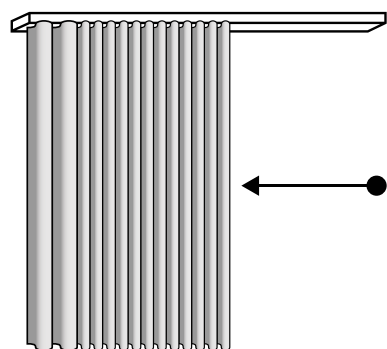

Recogiendo a la derecha

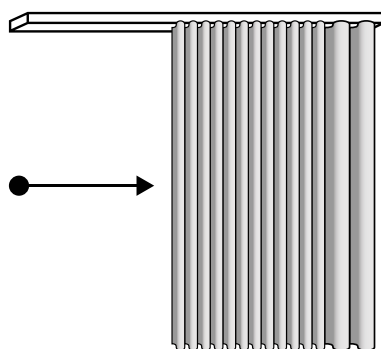

Recogiendo al centro

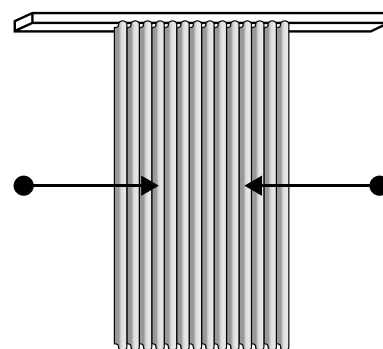

Recogiendo a los extremos

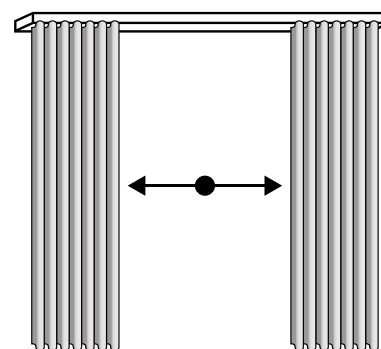

- Cuando se fabrica una cortina **recogiendo al centro**, ésta lleva un solo cuerpo de tela.
- Cuando se fabrica una cortina **recogiendo a los extremos**, las telas no traslapan en el centro. El tramo de tela del lado izquierdo termina en onda y el tramo de tela del lado derecho empieza en onda.
- Cuando la cortina está recogida, la tela ocupa 36cm por cada metro lineal de ancho.



## Mandos en Riel Bastón:

### Recogiendo a la izquierda

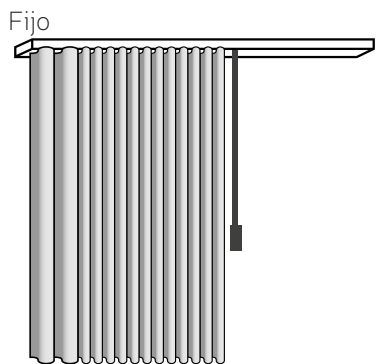

Si se quiere, se puede pedir un bastón adicional para que la tela se pueda mover libremente (cortina loca).

### Recogiendo a la derecha

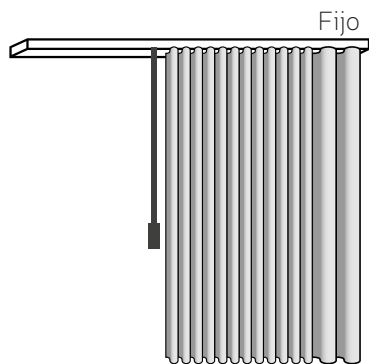

Si se quiere, se puede pedir un bastón adicional para que la tela se pueda mover libremente (cortina loca).

### Recogiendo al centro

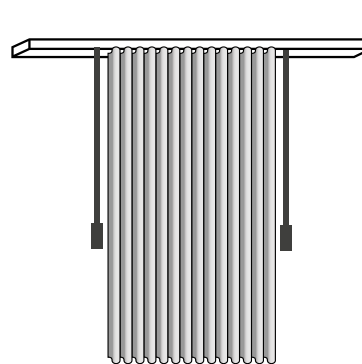

Queda libre para moverse a cualquier lado.

### Recogiendo a los extremos

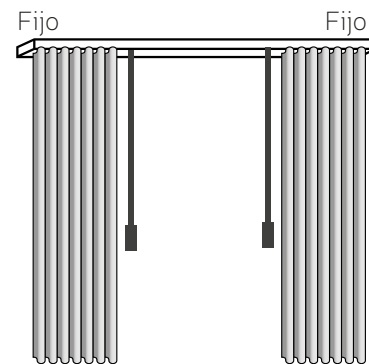

Si se quiere, se pueden pedir dos bastones adicionales para que la tela se pueda mover libremente (cortina loca).

- Cuando la cortina se fabrica **con bastón y recoge a un lado** (derecho o izquierdo), ésta lleva un bastón al lado contrario del punto fijo. Si se quiere que la cortina se mueva libremente se debe pedir un bastón adicional.
- Cuando la cortina se fabrica **con bastón y recoge al centro**, ésta lleva un bastón a cada lado y la cortina queda libre para moverse hacia cualquier lado.
- Cuando la cortina se fabrica **con bastón y recoge a los extremos**, cada lado lleva su bastón y estos (2) quedan ubicados al lado contrario del punto fijo. Cada lado se maneja de manera independiente. Se puede fabricar con dos bastones adicionales, los cuales irían en los extremos, para que los dos lados de la cortina se puedan mover libremente (Cortina Loca).



## Mandos en Riel Cordel:

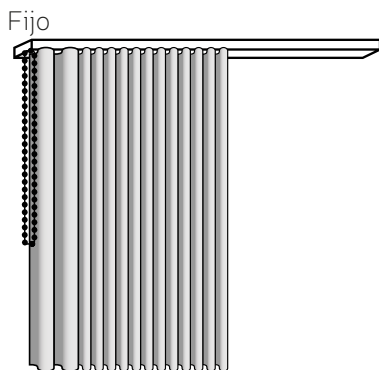

Con recogida a la izquierda se sugiere que el mando o lado del motor sea izquierdo, de lo contrario va a quedar un espacio de luz de 3cm al lado del mando.

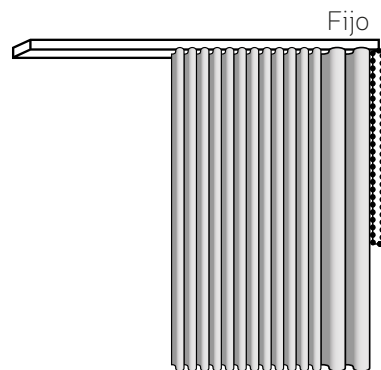

Con recogida a la derecha se sugiere que el mando o lado del motor sea derecho, de lo contrario va a quedar un espacio de luz de 3cm al lado del mando.

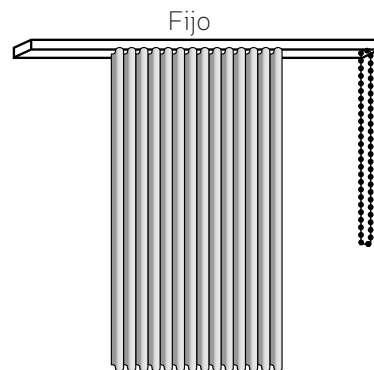

Con recogida al centro el mando o lado del motor puede quedar a la derecha o izquierda. Importante: Al lado del mando o del motor va a quedar un espacio de 3cm de

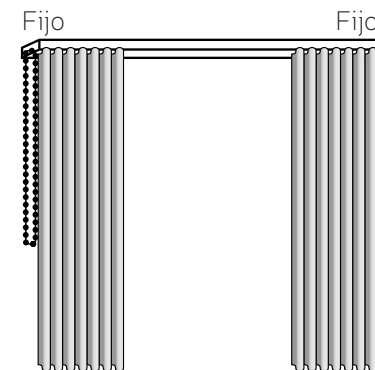

Con recogida a los extremos el mando o lado del motor puede quedar a la derecha o izquierda.

- Cuando la cortina se fabrica **con cordel o con motor y recogida a un lado** (derecha o izquierda), se sugiere que el mando o el motor queden al mismo lado de la recogida (ej: recogida a la derecha – mando derecho). Si el mando o el motor se piden al lado contrario de la recogida, quedará un espacio de luz de 3cm (ver foto a la derecha):
- Cuando la cortina se fabrica **con cordel o con motor y recogida al centro**, el mando o motor puede ubicarse a cualquier lado (derecho o izquierdo) y la cortina queda fija al centro; no es posible fabricarla como cortina loca o libre.
- Cuando la cortina se fabrica **con cordel o con motor y recogida a los extremos**, el mando o motor puede ubicarse a cualquier lado (derecho o izquierdo), y ambos lados de la tela se moverán al mismo tiempo. No es posible independizar el mando de cada lado de la tela.





### Espacios mínimos de instalación:

- Espacio mínimo de instalación de una cortina al **2.3**: 11cm, instalando el riel a 5cm de la ventana
- Espacio mínimo de instalación de una cortina al **2.8**: 15cm, instalando el riel a 7cm de la ventana.

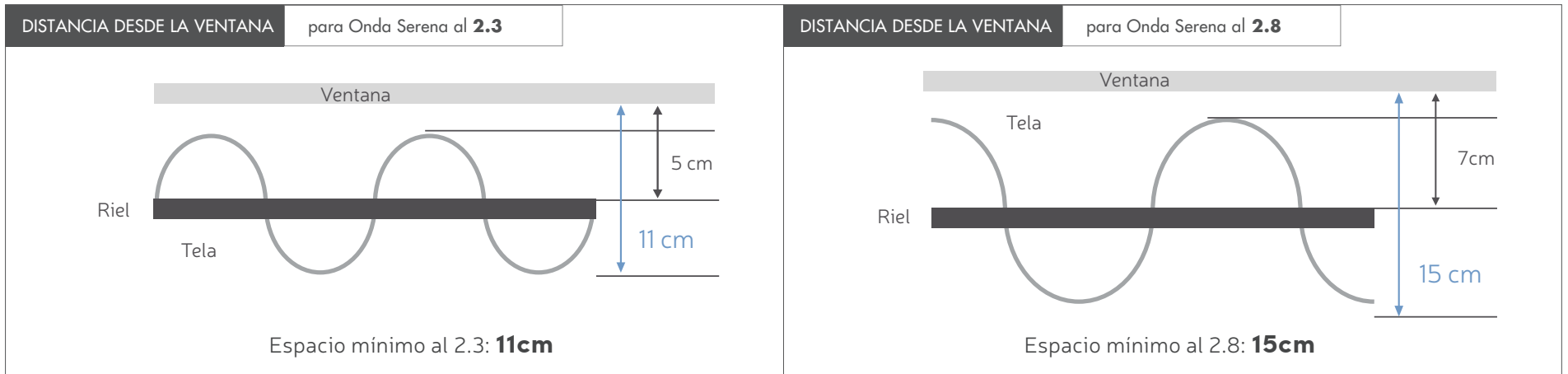

- Espacio mínimo de instalación de **dos cortinas** al **2.3** (una detrás de otra): 22cm, instalando el primer riel a 5cm y el segundo a 16cm de la ventana.
- Espacio mínimo de instalación de **dos cortinas** al **2.8** (una detrás de otra): 30cm, instalando el primer riel a 7cm y el segundo a 22cm de la ventana.

### Rieles con Laterales:

- Nuestras cortinas se pueden pedir con laterales, que son básicamente ángulos a 90 grados al final del riel, lo cual permite **encajonar** la ventana, mejorando el control de la luz.
- Las cortinas se pueden pedir con lateral izquierdo, lateral derecho o laterales a ambos lados. A continuación algunos diagramas de referencia:

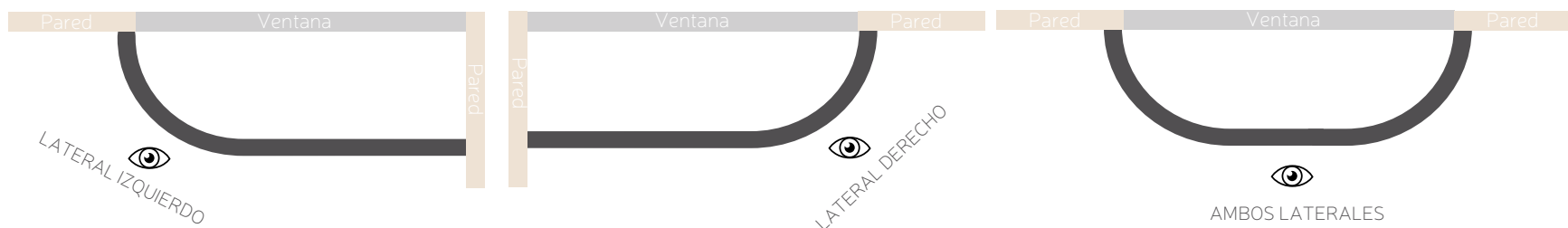

- Los laterales aplican para los tres tipos de rieles que manejamos: bastón, cordel, motorizado.
- Para facilitar la toma de medidas y la digitación de cortinas con laterales, hemos estandarizado dos tipos de laterales y hemos creado unas plantillas con indicaciones precisas para tomar medidas y digitar el pedido de manera correcta. Los dos tipos de laterales son: corto y largo.

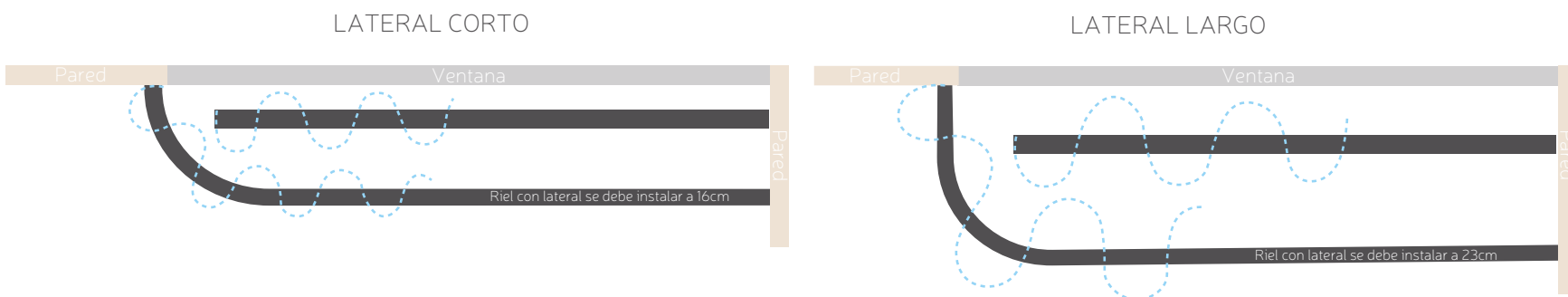



- El riel con **lateral corto** (imagen arriba izquierda) se debe instalar a 16cm de la ventana. Este tipo de lateral ofrece espacio suficiente para instalar una cortina contra la ventana, (detrás) siempre y cuando ambas sean cortinas al 2.3; no hay espacio suficiente para instalar dos cortina al 2.8 o combinar una al 2.8 con otra al 2.3, ya que las telas chocan. El espacio mínimo que se requiere para instalar una cortina con lateral corto es: 22.5cm si es una Onda Serena al 2.3, 24.5cm si es una Onda Serena al 2.8.
- El riel con **lateral largo** (imagen arriba izquierda) se debe instalar a 23cm de la ventana. Este tipo de lateral ofrece espacio suficiente para instalar una cortina contra la ventana incluso si ambas son al 2.8. El espacio mínimo que se requiere para instalar una cortina con lateral largo es: 29.5cm si es una Onda Serena al 2.3, 31.5cm si es una Onda Serena al 2.8.
- Es muy importante seguir las instrucciones de toma de medidas que se especifican en cada una de las plantillas que tenemos en el Portal, ya que para estos casos la medida que se digita en el portal debe tener un aumento o descuento (según el caso), y la medida digitada es diferente a la medida real de la cortina.
- Es muy importante seguir las instrucciones de cómo digitar el pedido en el Portal, agregando correctamente el campo en el formulario del pedido. Todos los pedidos con laterales se deben enviar con su respectiva plantilla.
- Los laterales tienen un recargo adicional que está estipulado en la lista de adicionales.

**Plano 15. Cortina con Lateral Izquierdo Corto**

**Plano 16. Cortina con Lateral Derecho Corto**

**Plano 17. Cortina con Ambos Laterales Cortos**

**Plano 18. Cortina con Lateral Izquierdo Largo**

**Plano 19. Cortina con Lateral Derecho Largo**

**Plano 20. Cortina con Ambos Laterales Largos**

**Plano 21. Cortina con Ángulo Interno Izquierdo y Laterales Cortos**

**Plano 26. Cortina con Ángulo Interno Izquierdo y Laterales Largos**

**Plano 22. 2 Cortinas con Ángulo Interno Izquierdo y Lateral Largo Izquierdo**

**Plano 23. 2 Cortinas con Ángulo Interno Izquierdo y Lateral Largo Derecho**

**Plano 25. 2 Cortinas en C con Ángulos Internos y la de Adelante con Laterales Largos**

## Ángulos a 90 grados:

- En las cortinas se pueden hacer ángulos internos y externos de 90 grados o mayores.
- No se pueden hacer ángulos inferiores a 90 grados.
- El ángulo a 90 grados es diferente al riel curvo. Es importante diferenciarlos para evitar confusiones.
- Es importante determinar si el ángulo es interno o externo, ya que la forma de tomar la medida, los descuentos y/o aumentos, y el plano que se debe adjuntar, dependen del tipo de ángulo.
- Las plantillas de los planos son **obligatorias** y se pueden descargar del Portal desde la sección de Descargas.
- El ángulo a 90 grados aplica para todos los sistemas (bastón, cordel, motorizado), sin embargo, se debe tener en cuenta que en riel **cordel** la suma de ambos anchos NO debe ser mayor a 5.80m, y la configuración en C, es decir con dos ángulos, no aplica para riel cordel. Los motores Somfy no aplican con ángulos.

## TIPOS DE ÁNGULOS

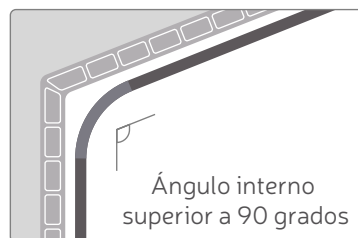
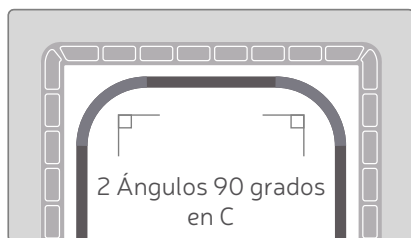
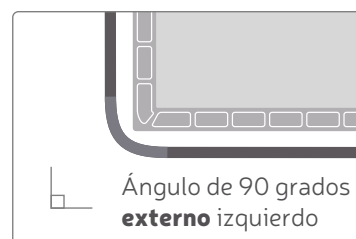
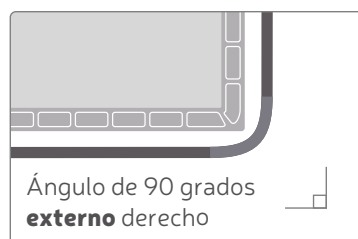
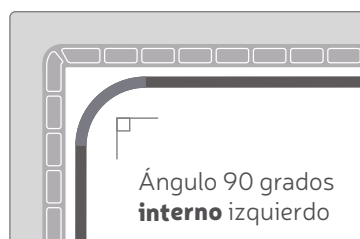

- Plano 1. Cortina Angulo Interno Izquierdo
- Plano 2. Cortina Angulo Interno Derecho
- Plano 3. Cortina Angulo Externo Derecho
- Plano 4. Cortina Angulo Externo Izquierdo
- Plano 5. 2 Cortinas Angulo Interno Izquierdo
- Plano 6. 2 Cortinas Angulo Interno Derecho
- Plano 7. 2 Cortinas Angulo Externo Derecho
- Plano 8. 2 Cortinas Angulo Externo Izquierdo
- Plano 9. Cortina Angulo Interno Izquierdo > 90
- Plano 10. Cortina Angulo Interno Derecho > 90
- Plano 11. Cortina en C Angulos Internos
- Plano 12. 2 Cortinas en C Angulos Internos
- Plano 14. Cortinas en C Angulos Externos

Video  
Instalación Cortinas con Ángulos



### Toma de Medidas de Cortinas con Angulo a 90 grados:

- Para una (1) cortina con ángulo a 90 grados interno, se debe tomar la medida de cada ventana de manera independiente, de extremo a extremo, **sin hacer ningún descuento**, y estas son las medidas que deben quedar consignadas en el plano y que se deben digitar en el pedido del Portal. Los descuentos, cuando solo es una cortina con ángulo interno, se hacen en la fábrica, de acuerdo con el tipo de cortina.
- Para dos (2) cortinas con ángulo a 90 grados interno, una detrás de otra, la cortina de atrás se toma de extremo a extremo, **sin hacer ningún descuento**, y en el caso de la cortina de adelante, el técnico y/o el distribuidor deberá **descontarle** a la medida anterior 11cm a cada lado si son cortinas al 2.3, o 14cm a cada lado si son cortinas al 2.8. Las medidas de la cortina de adelante deben quedar digitadas con este descuento.
- Para una (1) cortina con ángulo a 90 grados externo, se debe tomar la medida de cada ventana de manera independiente, de extremo a extremo, y se le debe **aumentar** 11cm a cada lado si la cortina es al 2.3, o 12cm a cada lado si la cortina es al 2.8. Las medidas deben quedar digitadas con este aumento.
- Para dos (2) cortinas con ángulo a 90 grados externo, una detrás de otra, la cortina de atrás se toma de extremo a extremo, y se le debe **aumentar** 11cm a cada lado si la cortina es al 2.3, o 12cm a cada lado si la cortina es al 2.8, y en el caso de la cortina de adelante, el técnico y/o el distribuidor deberá **aumentar** 22cm a cada lado si son al 2.3, o 24cm a cada lado si son al 2.8. Las medidas deben quedar digitadas con este aumento.

### Digitación de Cortinas con Ángulos a 90 grados:

- Debe digitar cada item por aparte. Al primer item le debe agregar la opción de ángulo “Si aplica”, y debe indicar que va “junto al siguiente”. Al segundo item le debe agregar la opción de que el ángulo “Ya está agregado en el item anterior”, y debe indicar que va “junto al anterior”.
- Ambos items deben llevar la misma altura, el mismo sistema, el mismo mando, la misma apertura y la misma reata.
- Si la cortina es motorizada al primer item le debe agregar el motor y al segundo item le debe agregar la opción de “Mismo motor de item anterior”.
- Los planos de las cortinas con ángulo son obligatorias.





### Espacios mínimos de instalación de cortinas con ángulo:

- Espacio mínimo de instalación de **una cortina al 2.3** con ángulo a 90 grados: 16cm / Espacio mínimo de instalación de **dos cortinas al 2.3** con ángulo a 90 grados: 26cm.
- Espacio mínimo de instalación de **una cortina al 2.8** con ángulo a 90 grados: 20.5cm / Espacio mínimo de instalación de **dos cortinas al 2.8** con ángulo a 90 grados: 35cm

Una cortina al 2.3 con ángulo de 90

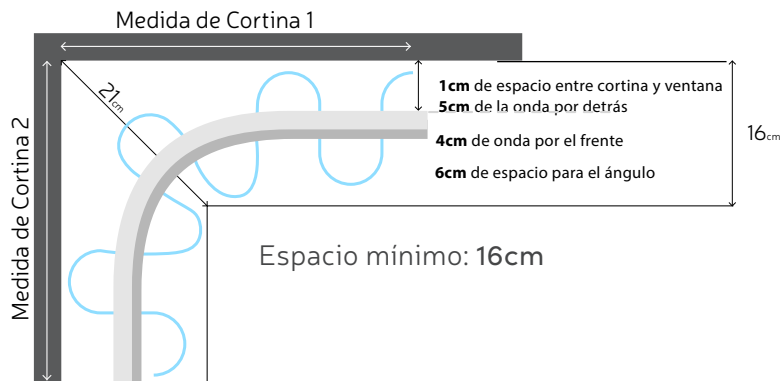

Una cortina al 2.8 con ángulo de 90 grados.

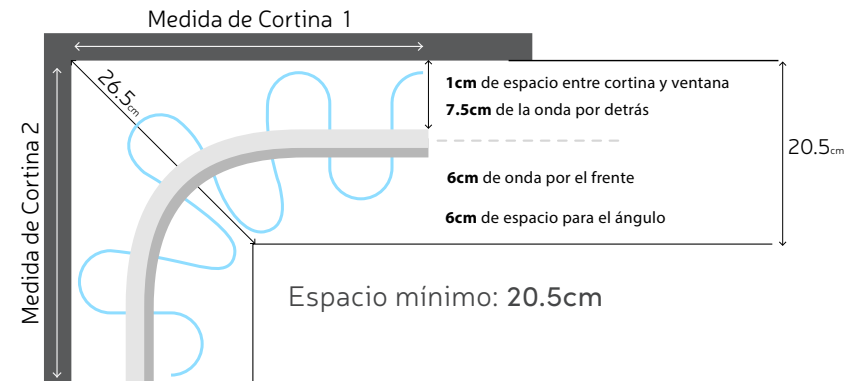

Dos cortinas al 2.3 con ángulo de 90 grados.

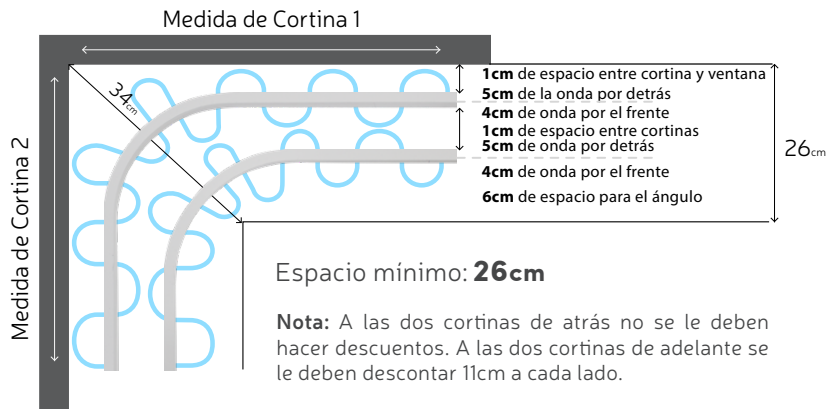

Dos cortinas al 2.8 con ángulo de 90 grados.

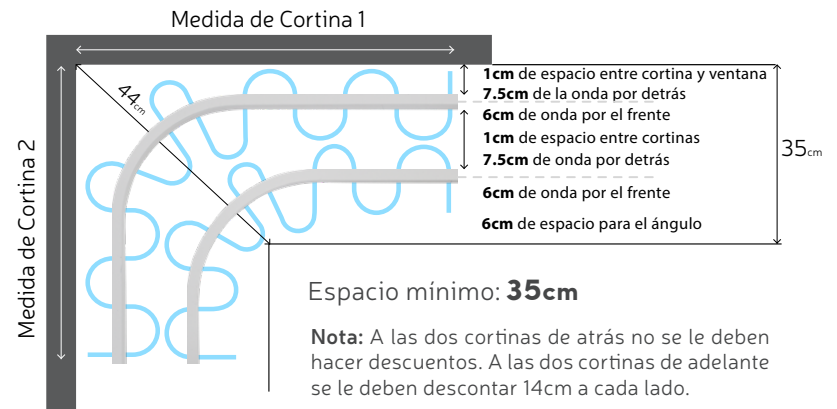



### Curvas o Arcos:

- El riel curvo es diferente al riel con ángulo a 90 grados. Es importante diferenciarlo y digitar el correcto en el Portal para evitar confusiones.
- El riel curvo aplica para todos los sistemas: bastón, cordel, motorizado (excepto en motores Somfy).
- Se debe tener en cuenta que el ancho máximo del riel curvo es de 5.80m y no se pueden hacer uniones o rieles divididos.
- Para tomar la medida de una ventana curva es importante seguir el paso a paso, que está publicado en el Portal en la sección de Descargas.
- Es **obligatorio** enviar un plano. La plantilla del plano se puede descargar del Portal desde la sección de Descargas.

### Guía Toma de Medidas Curvas

### Plano 13. Cortina Curva

### Video Instalación Cortinas Curva

### Plano 24. 2 Cortinas Curvas



### DIAGRAMAS DE TIPOS DE CURVAS

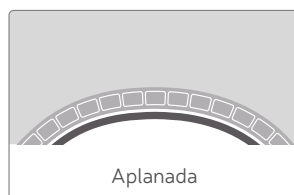
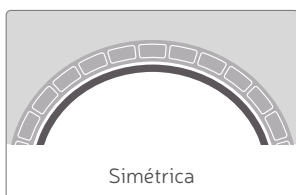

### Cortinas Renueva:

- Las Renueva son una presentación diseñada para facilitar la cotización para el cambio o reposición de telas. Incluye la tela confeccionada, la reata y los colgadores. No incluye ni el riel ni los carros.
- Las medidas que se digitan deben ser las de la cortina original, no las medidas de la tela. En la fábrica se hacen los cálculos y descuentos de acuerdo al riel. En la medida de lo posible se debe indicar el número de pedido inicial. Si no tiene un número de pedido inicial, deberá indicar el tipo de riel (bastón, cordel, motor), la recogida (der, izq, centro, ext), el mando, y la cantidad de carros que tiene el riel en el cual se va a instalar.
- Se debe tener en cuenta que es normal que se presente una variación en el tono entre lotes. Por otra parte, con el tiempo, la exposición, y el lavado, las telas cambian de tono y textura; si la Renueva se va a instalar en un espacio con otros productos, se recomienda cambiar todas las telas de ese mismo espacio. Se puede enviar una muestra a plata para buscar un tono similar, pero no es posible garantizar que se pueda encontrar.